



Value International Group

SPECIALIZED ENGINEERING CONSULTANCY

Company Profile 2025





"The race for
EXCELLENCE
has no finish line."

His Highness Sheikh
Mohammed Bin Rashid Al Maktoum

Vice President and Prime Minister of UAE and Ruler of Dubai.



Table of Content

01	About Us 4	04	Our Work 30
	Vision & Mission 5		Clients 31
	Values & Goals 6		Previous Projects 32
			Previous Cases 33
02	Why Us 7	05	Accreditations 34
	Team 9		Regional Accreditations 35
	Organizational Chart 10		International Accreditations 36
	Chairman Message II		
03	Services 12	06	Locations 37
	Value & Cost Studies 14		Headquarters 38
	3C's Management 18		Branches & Agents 38
	Specialized Designs 22		
	Project Management		
	Consultation 26		

01 About Us

Value International Group is a premier international firm specializing in Value & Cost Studies, Contracts, Claims and conflict management, Specialized Designs & Project Management Consultation within the construction and real estate sectors. With a global reach and a strong presence in the UAE, Sudan, and Egypt, we are committed to delivering exceptional solutions that adhere to the highest international standards.

Our team of seasoned professionals, including expert consultants, engineers, arbitrators, lawyers, and judges, possesses a wealth of experience in their respective fields. From specialized design and 3Cs management to Value & Cost Studies, Project Management Consultancy (PMC), and expert involvement, we offer a comprehensive suite of services tailored to meet the unique needs of our clients.

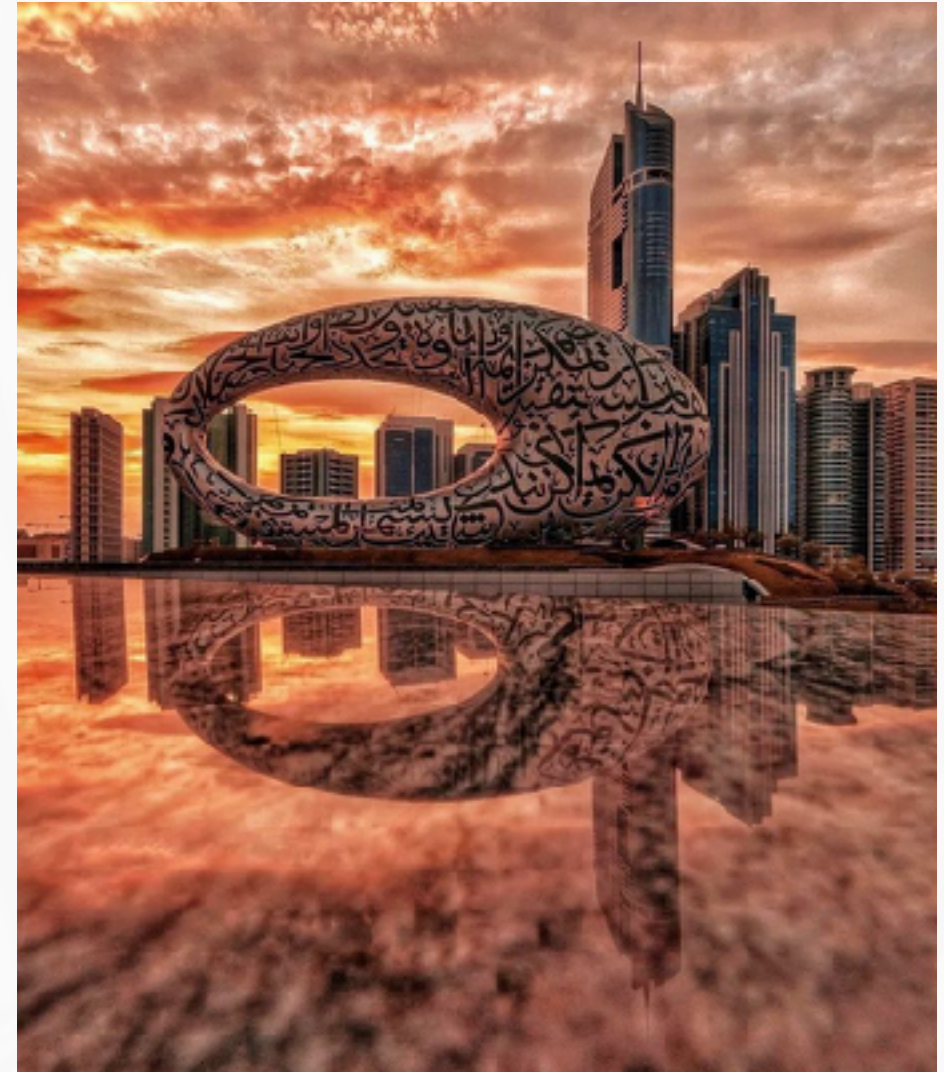

Vision

Value International is dedicated to exceeding client expectations by providing tailored engineering solutions that are innovative, efficient, and sustainable.

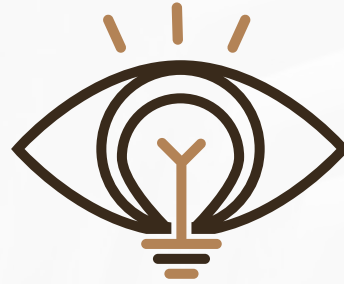

Mission

To redefine the future of design and engineering, providing innovative solutions that prioritize value, sustainability, and professionalism.



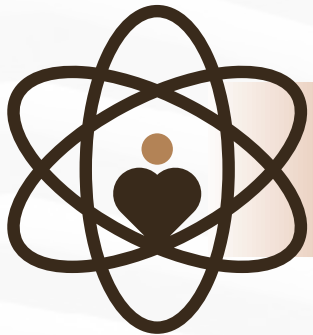

Values

- Independence
- Professionalism
- Confidentiality
- Impartiality
- Integrity
- Quality
- Credibility
- Quick
- Fairness
- Justice



Goals

- 1) To gain respect by saving financial and moral rights
- 2) To provide in an advanced creative way
- 3) To reach the client's requirements with greater accuracy
- 4) To provide our services with professionalism, honesty, and best practice
- 5) To find suitable services and solutions through scientific methodologies



02

Why Us?

At VIG, we believe that effective project management is a key to successful outcomes. Our unique approach focuses on the following:

- We believe that the foundation of quality lies in meticulous planning and design. Despite accounting for just 5% of the project cost, these elements play a crucial role in driving 80% of the project's success.
- Our team is comprised of exceptionally qualified and highly experienced professionals, all meeting international standards in their respective fields.

Value Zone

5% of the project cost led to
80% of the project's success

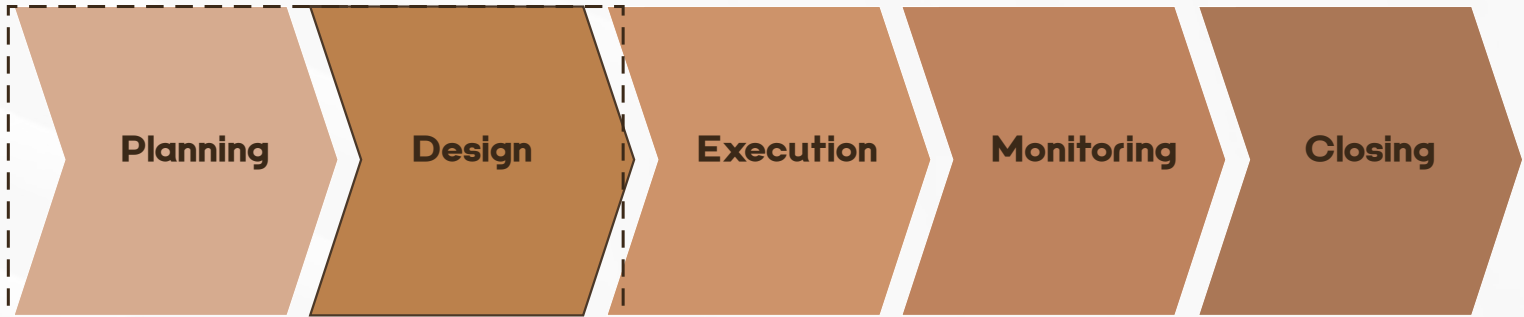

PMO & P30	Value & Cost Services	Valuable Engineering		
		Cost Management		
		Tendering Management		
	Contracts & Legal Services	Contracts Management		
		Claims Management		
		Conflict Management		
	Special Designs Services		BIM Design	
			Sustainable Design	
			Interior Design	
	Project Management Services		Quantity Surveying	
			Scheduling Management	
			Risks Management	

WHY VIG?	VALUE ZONE	Contractor & Supervisor
-----------------	-------------------	------------------------------------

Total Project Cost	5% of Total Project Cost	95% of Total Project Cost
Total Impact	80% of Total Impact	20% of Total Impact

Teams

We possess a team of experts with in-depth knowledge and international certifications in every facet of our business.



+25 Specialized Engineers



+14 Project Managers



+16 Lawyers & Arbitrators



Organization Chart

VALUE INTERNATIONAL GROUP

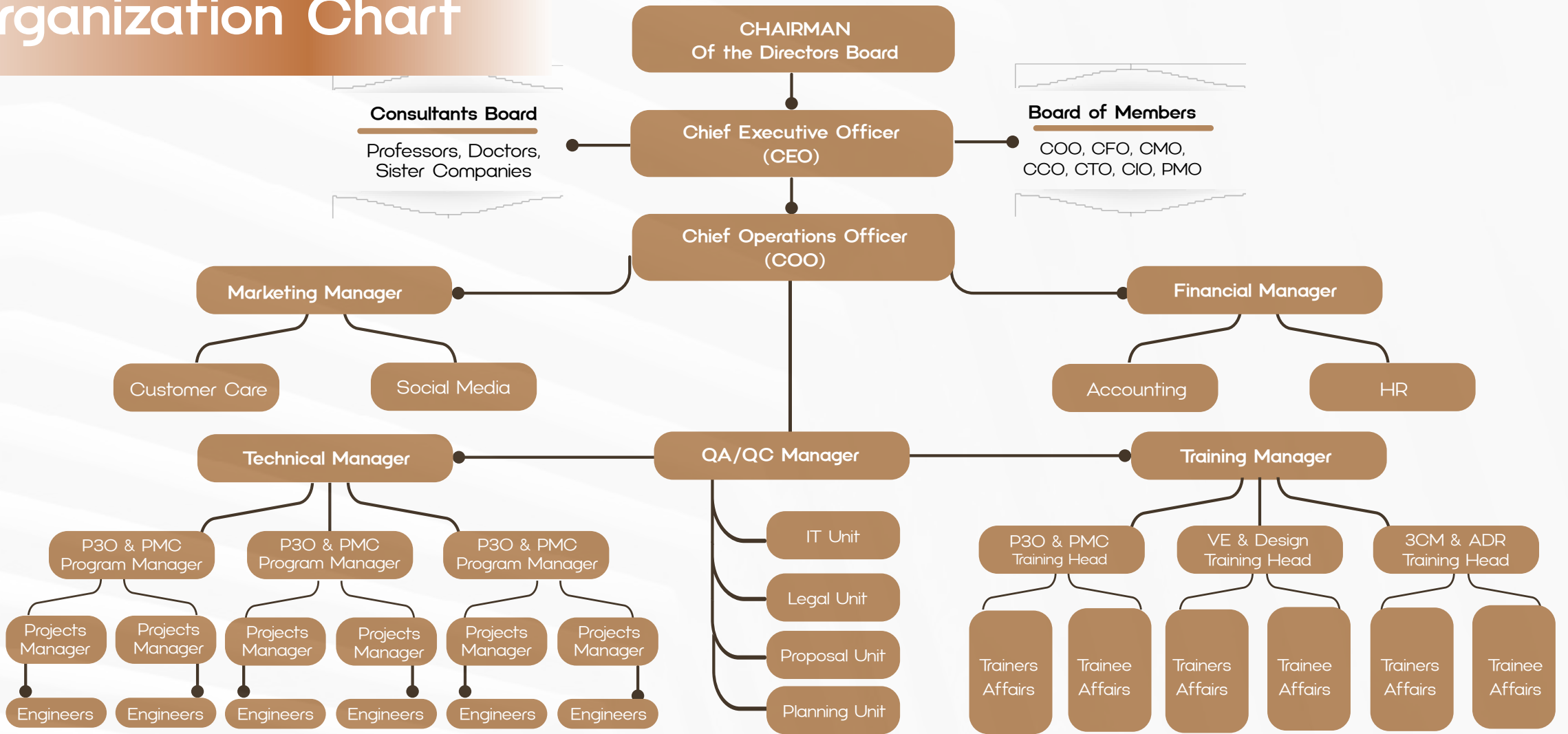

Chairman Message

Consultant Eng.\ Hassan Mohammad Siddig



- Chairman & President of Value International Group
- More than 40 Experience Years in the Gulf, 1980
- M.Sc. In Structural Design (Cairo University), 1976
- B.Sc. in Civil Engineering (University of Khartoum) 1969

We are committed to delivering a unique blend of creativity, technical excellence, and exceptional quality in every aspect of our work. From specialized design and sustainable solutions to interior design, value & cost studies, and value engineering, we extend our expertise to dispute resolution, arbitration, expert engagement, and the comprehensive management of claims, disputes, and arbitration. We ensure quality and manage risks using the latest globally recognized technologies and practices.

Our vision is to be the leading company in the Middle East, providing comprehensive engineering solutions that guarantee the success and quality of every project. With a deep commitment to precision and professionalism, we are dedicated to serving our clients with the highest standards of integrity and transparency. We strive to earn the satisfaction and trust of our clients by consistently delivering value and quality that exceed their expectations and industry standards.

A



VALUE & COST STUDIES

- A-1 Value Engineering
- A-2 Cost Management
- A-3 Tendering Management

B



3C'S MANAGEMENT

- B-1 Contracts Management
- B-2 Claim Management
- B-3 Conflicts Management

C

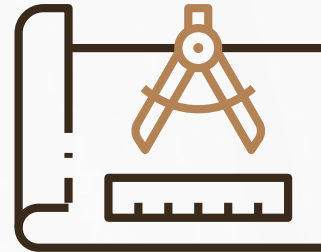

SPECIALIZED DESIGNS

- C-1 BIM Design
- C-2 Sustainable
- C-3 Interior Design

D

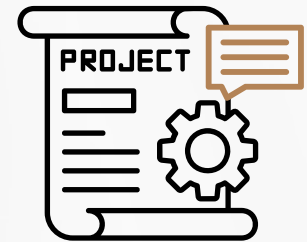

PROJECT MANAGEMENT CONSULTANCY (PMC)

- D-1 Quantity Surveying
- D-2 Scheduling Management
- D-3 Risk Management



Value International Group is a leading provider of end-to-end project management services. Our expertise spans the entire project lifecycle, from design and planning to execution, monitoring, and closing.

Our core offerings include:

A- VALUE & COST STUDIES: Cost-effective solutions without compromising quality.

A-1 **Value Engineering:** Identifying cost-saving opportunities while maintaining project objectives.

A-2 **Cost Management:** Effective control of project budgets.

A-3 **Tendering Management:** Accurate measurement and valuation of project elements.

B- 3C'S MANAGEMENT: Comprehensive oversight of project execution.

B-1 **Contracts Management:** overseeing agreements, ensuring compliance, mitigating risks, and managing disputes effectively.

B-2 **Claim Management:** Claim Management systematic identification, evaluation, documentation, and resolution of disputes over contractual obligations

B-3 **Conflicts Management:** Resolving disputes using various methods, often with the help of a neutral mediator.

C- SPECIALIZED DESIGNS: Tailored solutions for unique project requirements.

C-1 **BIM Design:** Leveraging Building Information Modeling for efficient and accurate design.

C-2 **Sustainability:** Incorporating eco-friendly practices into every project.

C-3 **Interior Design:** Iterative design processes to ensure optimal outcomes.

D- PROJECT MANAGEMENT CONSULTATION: COMPREHENSIVE OVERSIGHT OF PROJECT EXECUTION.

D-1 **Quality Assurance:** Ensuring adherence to quality standards.

D-2 **Scheduling Management:** Efficient project timelines.

D-3 **Risk Management:** Identifying and mitigating potential risks.

Services: A- Value & Cost Studies

A-1



Value Engineering

A-2



Cost Management

A-3



Tendering Management

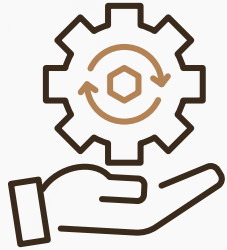

A-I Value Engineering

Value Engineering (VE) study is a systematic process to evaluate a project concept and design by a multidiscipline team of individuals not directly involved in the project.

In construction, value engineering (VE), is a method your project team can employ to improve the value of the project by examining the function of each item or element and its associated cost, @Value International we have our certified engineer from SAVE International to help achieve the best value studies for each project.

The VE Job Plan follows five key steps:

1-Information Phase.

2-Speculation (Creative) Phase.

3-Evaluation (Analysis) Phase.

4-Development Phase (Value Management Proposals)

5-Presentation Phase (Report/Oral Presentation).





A-2 Cost Management



- Construction cost analysis is an analysis performed by a construction company or its workers to accurately identify where the company or project is using or 'spending' its money and resources - and whether or not this money is being well spent.
- We @ Value International create project cost study with reference to the BOQ to accurately calculate the cost of the specified quantities and specifications of each material and labor works.
- The Cost Planning is a method of cost controlling the cost of a project within a pre-determined sum up to the tender stage. Cost Planning give advice to client how much will be project cost. As well, cost planning will advise when the expected expenses will most possible occur



A-3 Tendering Management



At VIG, we specialize in tendering management for construction projects, emphasizing value creation and the protection of contractual rights.

We focus on optimizing project value through innovative value engineering, reducing costs while maintaining the highest standards. Our team meticulously prepares tender documents that comply with legal, regulatory, and client requirements, safeguarding your interests at every stage.

With detailed technical and financial proposals, we ensure your bid reflects a clear commitment to quality, accuracy, and reliability.

We proactively review contract terms, identifying potential risks and ensuring favorable conditions. Post-submission, we provide robust support during clarifications and negotiations to uphold your rights.

Partner with VIG to transform the tendering process into a strategic advantage, delivering value while protecting your business interests.

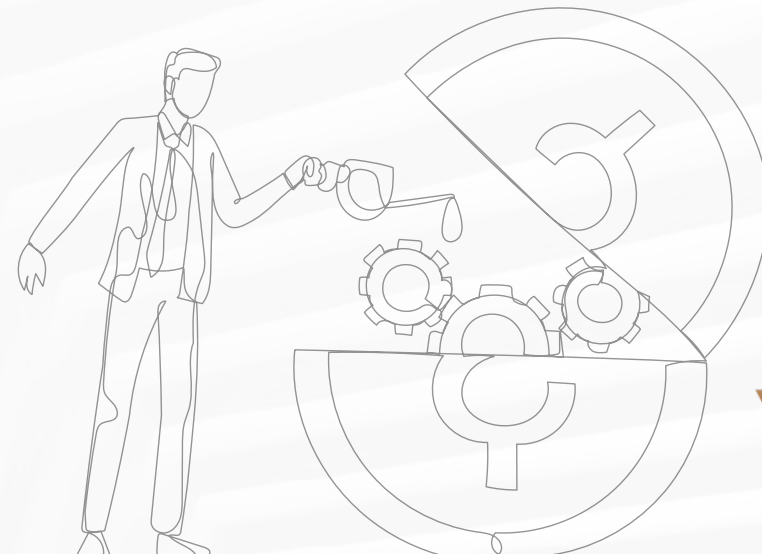

Services: B- 3C's Management

B-1



Contracts Management

B-2



Claim Management

B-3



Conflicts Management



B-I Contract Management

A contract is a legally binding document that defines and governs the rights and duties of two or more parties to an agreement.

Our team of experienced Engineers and legal professionals specializes in drafting, reviewing, and negotiating contracts of varying complexity. We ensure that every contract aligns with our client's objectives while mitigating potential risks. Our experts conduct thorough audits to assess contract adherence and identify potential areas of non-compliance. Through comprehensive reviews and analysis, we help clients minimize legal exposure, prevent disputes, and uphold contractual obligations effectively

One of the contracts we served:

The FIDIC Form of Contracts, which is perhaps the most widely used in international practice for all types of construction contracts, whether civil or infrastructure works, provides a specific framework and specific connections between the reality of the site and the legal framework in which the works will take place.

B-2 Claims Management



VIG manages construction Claims through the Process of monitoring, progress reports, and communication with stakeholders. Evaluate the validity and potential value of the claim, considering contract terms, project records, and legal precedents.

When disputes do arise, a **construction claims consultant** can help negotiate settlements and resolve issues quickly and efficiently, minimizing the impact on the project.

Types of construction claims are:

1. Delay Claims
2. Cost Overrun Claims
3. Design Deficiency Claims
4. Changes in Scope Claims
5. Payment Disputes
6. Quality of Work Claims
7. Warranty Claims
8. Termination Claims
9. Liquidated Damages Claims
10. Performance Bond Claims



Benefits:

- Mitigating Legal and Reputational Risks: Efficient claims management helps mitigate legal and reputational risks associated with construction projects. By promptly addressing and resolving claims, we can prevent prolonged legal battles and protect our reputation
- Minimizing Financial Loss
- Streamlining the Claims Process
- Focus on Core Operations
- Reduces Project Delays
- Avoids Costly Litigation

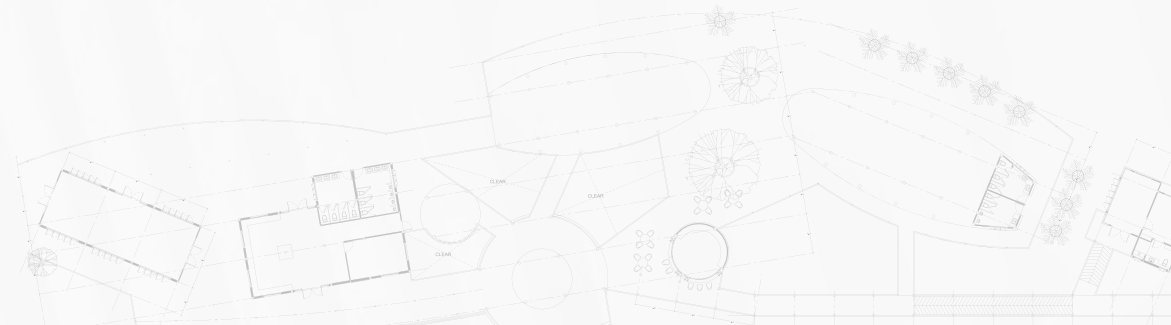



B-3 Conflicts Management

Disputes Resolution

The term 'Alternative Dispute Resolution' (ADR) covers several different methods of managing a dispute. Many ADR methods involve a neutral third party to help those in conflict reach a settlement they can agree to.

Some ADR methods give the third party the power to make a binding decision on the issues. Methods include:

- Negotiation
- Mediation
- Conciliation
- A.D.R Council

Advantages of ADR

In general, ADR processes are more cooperative and less competitive than court-based litigation and do not need to involve lawyers. ADR methods are designed to generate less escalation and ill-will between disputing parties, and a well-run ADR process can even improve, rather than worsen, the relationship between them.

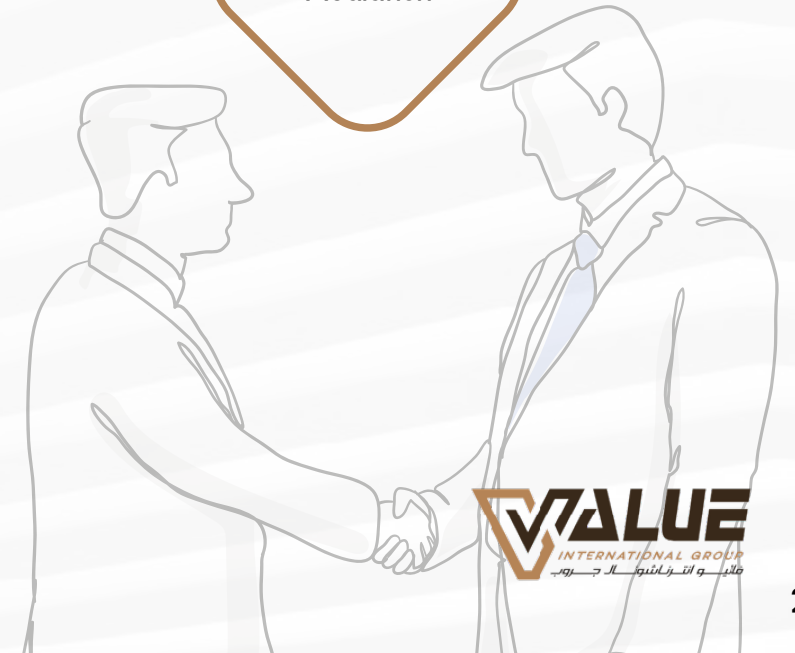
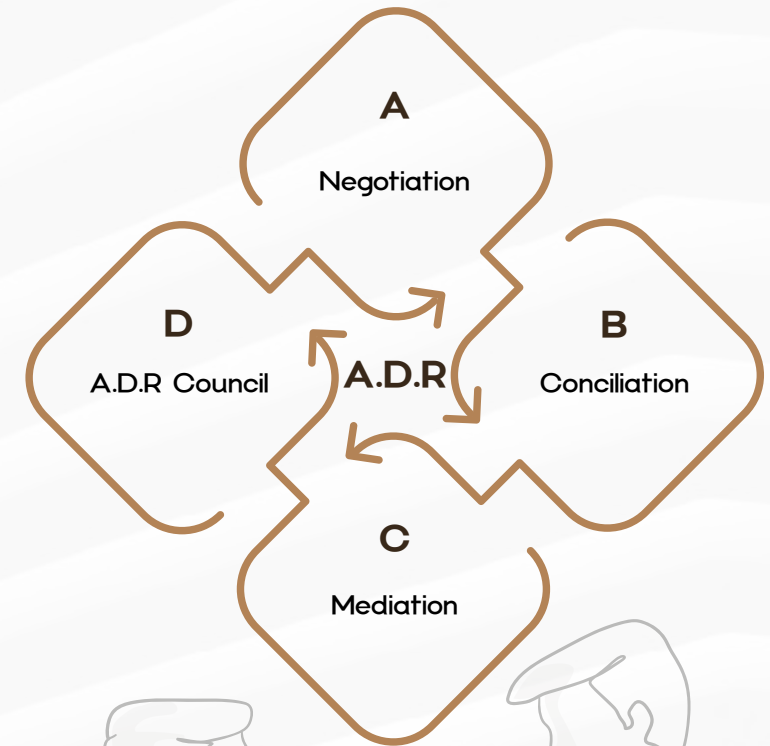

Services: C- Specialized Design

C-1

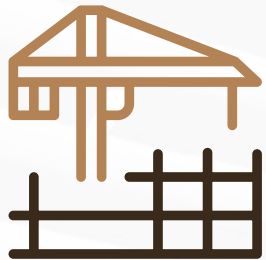

BIM Design

C-2

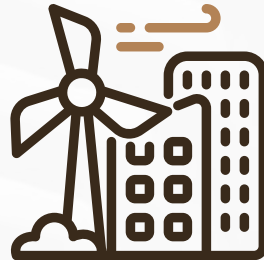

Sustainable

C-3

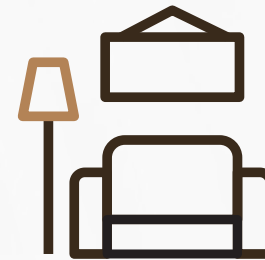

Interior Design

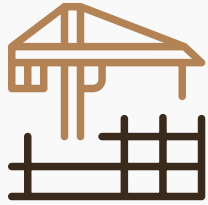

C-I BIM Design

Building Information Modelling (BIM) is a process for creating and managing information based on an intelligent 3D model of a construction project across its lifecycle. It provides architecture, engineering, and construction (AEC) professionals an insight to plan, design, construct, and operate in an effective manner.

VIG provides quality services in Building Information Modeling (BIM) as one of the professional specialized BIM companies.

VIG is one of the BIM Services and BIM Project Management Services Provider in all aspects of BIM from BIM MEP, BIM Interior, BIM Infrastructure, BIM Landscape, BIM Architecture & Scan to BIM Modeling Service including BIM 4d, BIM 5d, BIM 6d & BIM 7d in the construction industry.

Benefits:

1. Increased collaboration and coordination
2. Data-rich modeling
3. Reduced construction time and cost
4. Improved quality and safety
5. Enhanced sustainability
6. Improved facility management

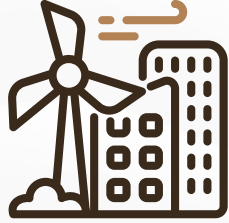

C-2 Sustainability

We at Value International design sustainable green buildings with our LEED Certified engineers with adherence to the following green buildings goals:

- Life cycle assessment
- Siting and structure design efficiency
- Energy efficiency
- Water efficiency
- Materials efficiency
- Indoor environmental quality enhancement
- Operations and maintenance optimization
- Waste reduction
- Creating sustainable buildings as per SBC requirement and international standards to better affect the environment, people's health and reduce running costs for buildings



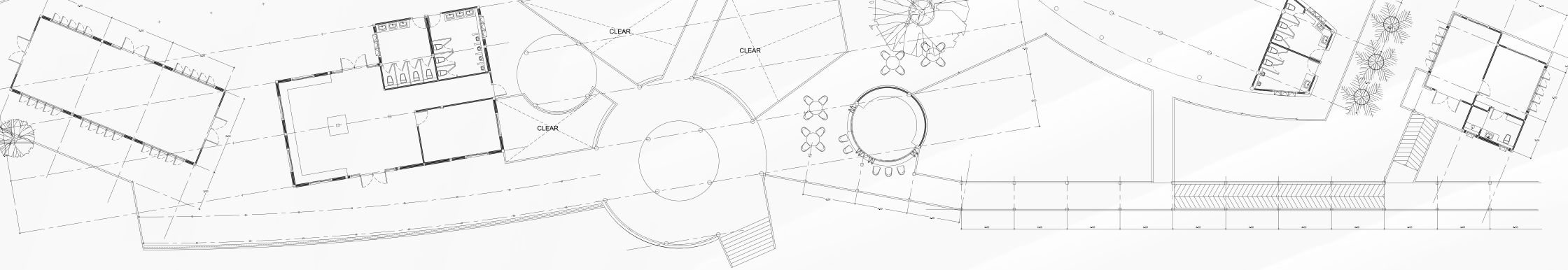

C-3 Interior Design

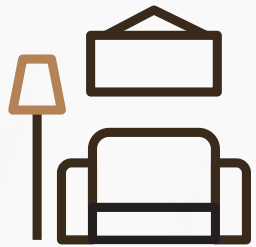

I- Architectural Design Unit

Architectural design is the first building block in the embodiment and representation of the dream, thought, and imagination of the client, combining the client's requirements, the fundamentals/standards of design, and the spirit of creativity, to create the concept which is the most important stage in the life of the project as all other stages and the life of the building users will follow.

B- Interior Design Unit

It is a science and art that accommodates and understands the needs and behavior of people in order to create functional and practical zones for the spaces created by the architect, while the decoration is the furnishing and beautification of the place with innovative and aesthetic elements. With interior design and decoration, we are keen to provide our services according to a scientific approach capable of solving the functional problems of the place and developing and forming spaces in creative and beautiful forms.

C- Landscape Design Unit

It is the art of organizing and planning the outdoor spaces in a way that complements buildings and reflecting the beauty on the facility and its adjacent facilities: the design and coordination of the general site includes: Garden design and setbacks in terms of the shape and locations of the planting basins and the types of planting.



Services: D- Project Management Consultancy (PMC)

D-1

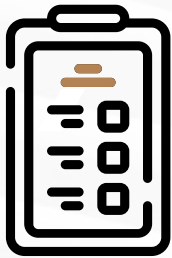

Quantity Surveying

D-2

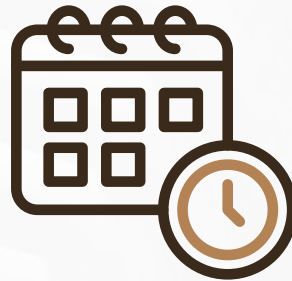

Scheduling Management

D-3

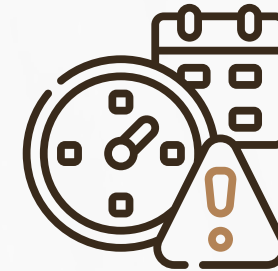

Risk Management



D-I Quantity Surveying

A bill of quantities is a document used in tendering in the construction industry in which materials, parts, and labor are itemized. It also details the terms and conditions of the construction or repair contract and itemizes all work to enable a contractor to price the work for which he or she is bidding.

BOQ document is prepared to allow the quantification and costing of construction works and may be prepared during several stages on a project for all of the works or a sample of the works.

Value international quantity surveyor will estimate the Quantities of the materials and labor necessary for the construction project as per international standards and Saudi's local regulations to allow contractor's to estimate Project's cost.

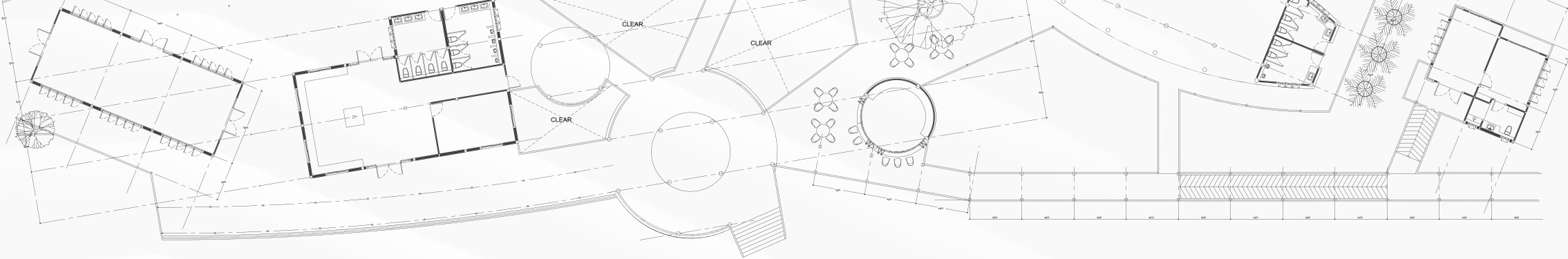

D-2 Project schedule planning

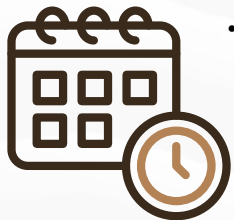

- A project management schedule is a calendar or timeline that project managers use to keep track of tasks and deadlines. Managers schedule start and end dates for individual tasks within the project timeline to make sure the entire project advances at an appropriate speed.
- We at Value International Group have our team of planners to identify all the functions required to complete the project. Break down large functions into small activities. Determine the dependency among various activities. Establish the most likely size for the time duration required to complete the activities.

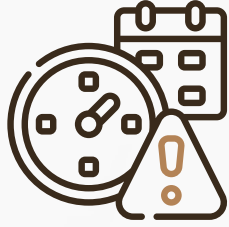

D-3 Risk Management

- **VIG Risk management** framework components are risk identification; risk measurement and assessment; risk mitigation; risk reporting and monitoring; and risk governance.
- Construction risk management is not merely a precautionary measure but a foundational element of project management that ensures projects are delivered on time, within budget, and to the desired quality standards.

Benefits:

Effective risk management in construction can lead to:

- Enhanced safety on-site
- The protection of the health and safety of workers and the general public
- The prevention of costly delays and disputes
- Streamlined operations
- The protection of the financial investment of stakeholders.
- Risk management planning helps identify and mitigate risks that could negatively affect projects.





Training Services

VIG Engineering training services offers a variety of programs designed to enhance the skills and knowledge of engineers and engineering students. Here are some key aspects our programs cover:

- 1. Professional Programs:** VIG Training platform includes comprehensive courses that cover various engineering specializations. Programs often span one semester, providing around 45 hours of instruction and practice.
- 2. Short Scheduled Courses:** These are high-quality, short-term courses aimed at improving specific skills in engineering and sciences. They are suitable for professionals working in industry, governmental agencies, universities, and research institute.
- 3. International Certification and Accreditation:** VIG Training platform offers preparation courses for various international certifications and examinations, ensuring that participants meet international standards with certifications from recognized engineering syndicates and provide accredited certificates.
- 4. Corporate Services:** Tailor-made training programs and industrial research services are available to meet the specific needs of companies.

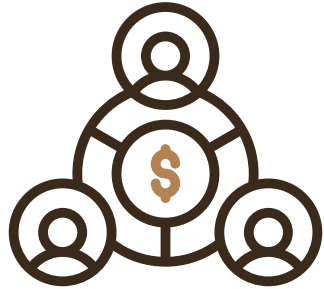

Investors



Real Estate Developers

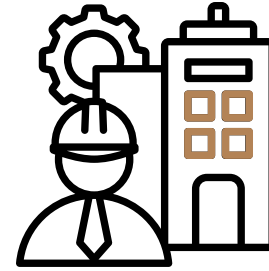

Engineering Offices & Co.



Courts

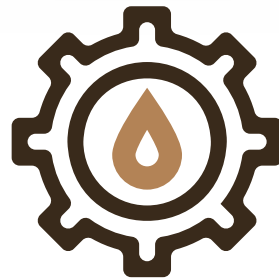

Oil & Gas Organizations



Contractors

Clients



Constructions



Oil & Gas



PETRONAS



SUDAPET Co. Ltd



PETRODAR Co. Ltd



Nile Petroleum Co. Ltd



Government



Real Estate



Previous Projects

Residential



17 Projects

Commercial



5 Projects

Oil & Gas

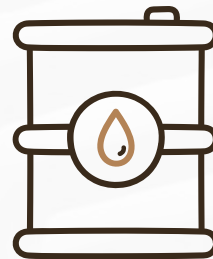

2 Projects

Sustainability

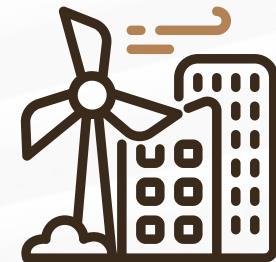

3 Projects



Previous Projects

Arbitration



7 Cases

Dispute Resolution

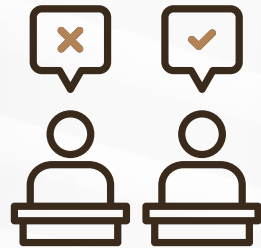

12 Cases

Experts Involvement

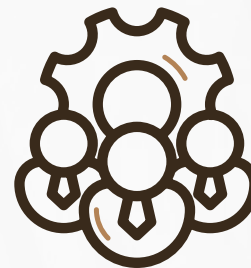

8 Cases

Engineering Contracts



35 Contracts



05

Accreditations



Regional Accreditations

UAE



Society of Engineers (SOE)



Abu Dhabi Commercial Conciliation and Arbitration Centre (ADCCC)



Dubai International Arbitration Centre (DIAC)

KSA



Saudi Council of Engineers (SCE)



Saudi Center Of Commercial Arbitration (SCCA)

KOB



Saudi Center Of Commercial Arbitration (SCCA)

SUDAN



Sudanese Engineering Society (S.D.E.S)



Sudanese Center for Conciliation and Arbitration (SCCA)



College of Law - University of Bahri (UofB)

EGYPT



Arab Engineering Fédération (AEF)



Arab Center for Arbitration(ACA)

MOROCCO



Center Moroccan for Mediation and Arbitration (CMMA)

International Accreditations

USA



Save International



Project Management Institute (PMI)



U.S Green Building Council (USGBC)



American Institute for International Commercial Arbitration (AIFICA)



American Institute for Applied Education (AIAE)

CANADA



Resource Inspections Canada Incorporated (RICI)

UK



AXELOS Global Best practice (AXELOS)



International Court of Dispute Resolution (INCODIR)



Chartered Institute of Arbitrators (CIArb)



Equity College in London (EC)



Association of Global PMOs (AGPMO)

SWISS



The International Federation of Consulting Engineers (FIDIC)





06

Locations

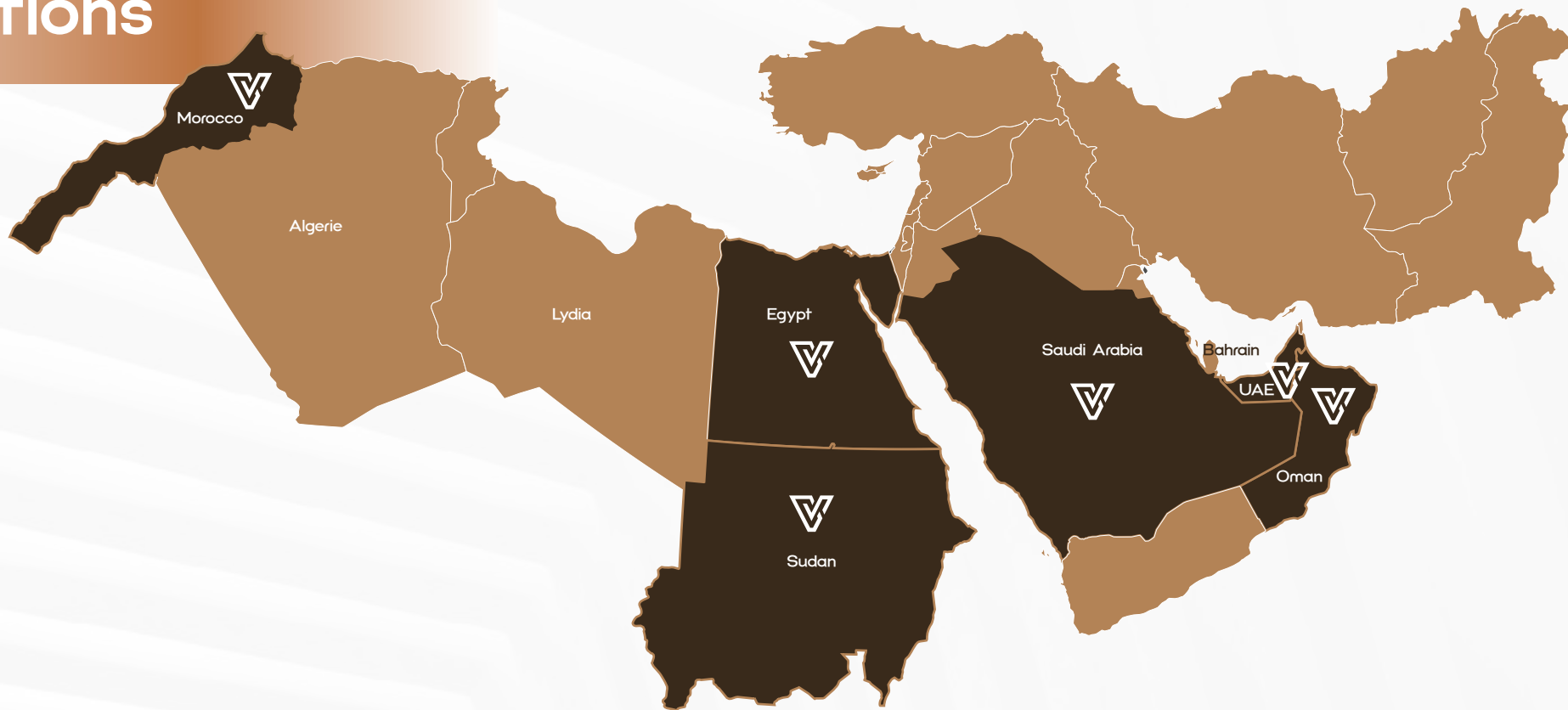

Contact Us



Branches

SUDAN



Mobile: +249 900006103



WhatsApp: +249 900006130



Sudan, Khartoum, Ma'moura area, Bashir Elnefeidi Street
Block 64, Building No. 202 - 1ST Floor

EGYPT



Mobile: +20 1128939481



WhatsApp: +20 1128939481



Egypt, Cairo, 17 Damascus Street, Mohandessin

Agents

KSA



Mobile: +966 553557567



WhatsApp: +966 553557567

OMAN



Mobile: +968 71970740



WhatsApp: +968 71970740

MOROCCO



Mobile: +212 697737268



WhatsApp: +212 606857405

KOB



Mobile: +973 3961 9718



WhatsApp: +973 3961 9718

Headquarter



Mobile: +971 544483358



WhatsApp: +971 544483358



UAE- Dubai - IFZA Business Park - DP No 39274 -001



Website: www.valueintgroup.com

Email: Info@valueintgroup.com



<https://www.linkedin.com/company/value-international-consultants-co/>



Value International Group. for Engineering
Consultancy, Training & Arbitration



<https://www.X.com/@valueintgroup>



BE VALUABLE NOT ONLY AVAILABLE



فاليو انترناشيونال جروب

خبراء الاستشارات الهندسية

ملف الشركة ٢٠٢٥



“السباق
من أجل التميز
ليس له خط نهاية.”

صاحب السمو
الشيخ محمد بن راشد آل مكتوم،

نائب رئيس الدولة ورئيس مجلس الوزراء وحاكم دبي

الفهرس :

- ٣٠ عملاؤنا
- ٣١ عملاؤنا
- ٣٢ المشاريع السابقة
- ٣٣ القضايا السابقة

٠٤

- ٣٤ اعتماداتنا
- ٣٥ اعتمادات إقليمية
- ٣٦ اعتمادات عالمية

٠٥

- ٣٧ مواقعنا
- ٣٨ المقر الرئيسي
- ٣٨ الفروع والوكلاء

٠٦

- ٤ عن الشركة
- ٥ مهمتنا و رؤيتنا
- ٦ قيمنا و اهدافنا

٠١

- ٧ لماذا نحن
- ٩ فريق العمل
- ١٠ اللوحة التنظيمية
- ١١ رسالة رئيس مجلس الادارة

٠٢

- ١٢ خدماتنا
- ١٤ دراسة القيمة والتكلفة
- ١٨ ادارة العقود, المطالبات, النزاعات
- ٢٢ تصميم متخصص
- ٢٦ استشارة ادارة المشاريع

٠٣





١ عن الشركة

فاليو إنترناشيونال جروب هي شركة عالمية رائدة تقدم حلولاً متكاملة في مجالات دراسة القيمة والتكلفة، إدارة العقود، إدارة المطالبات والنزاعات، بالإضافة إلى الاستشارات في تصميم وإدارة المشاريع. نحن نفخر بتواجدنا في أسواق استراتيجية مثل الإمارات العربية المتحدة والسودان ومصر، مما يعزز التزامنا بتقديم خدمات استثنائية تتماشى مع أعلى المعايير الدولية.

يضم فريقنا من المحترفين ذوي الخبرة، بما في ذلك المستشارين المتخصصين، المهندسين، المحكمين، المحامين، والقضاة، الذين يمتلكون خبرات واسعة في مجالاتهم. نحن نقدم مجموعة شاملة من الخدمات التي تشمل التصميم المتخصص، إدارة العناصر الثلاثة، إعداد العطاءات، ضمان الجودة، بالإضافة إلى إشراك الخبراء، مع التركيز على تقديم حلول مصممة خصيصاً لتلبية احتياجات عملائنا الفريدة.



رؤيتنا

إعادة تعريف مستقبل التصميم والهندسة، وتقديم حلول مبتكرة تعطي الأولوية للقيمة والاستدامة والاحترافية.

مهمتنا

تلتزم شركتنا بتجاوز توقعات العملاء من خلال توفير حلول هندسية مصممة خصيصاً لتكون مبتكرة وفعالة ومستدامة.



أهدافنا

(١) كسب الاحترام من خلال حفظ الحقوق المالية والمعنوية.

(٢) تقديم الخدمات بطرق إبداعية متقدمة.

(٣) تنفيذ متطلبات العميل بدقة اكبر

(٤) أن نقدم خدماتنا باحترافية وأمانة وأفضل الممارسات.

(٥) إيجاد الخدمات وال حلول المناسبة من خلال المنهجيات العلمية.



قيمنا

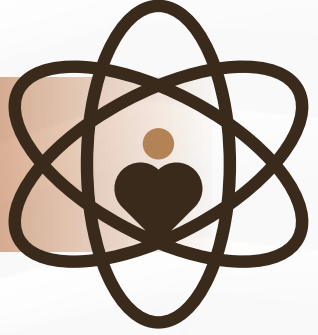

- المهنية
- السرية التامة
- الحيادية
- النزاهة
- الاستقلالية
- الجودة
- المصداقية
- السرعة
- العدل
- الإنصاف



لماذا نحن

٢

في فاليو انترناشيونال جروب ، نعتقد أن الإدارة الفعالة للمشروع هي مفتاح النتائج الناجحة. يركز نهجنا الفريد على:

– نحن نؤمن بأن أساس الجودة يكمن في التخطيط والتصميم الدقيق. على الرغم من أنها تمثل ٥% فقط من تكلفة المشروع، إلا أن هذه العناصر تلعب دوراً حاسماً في دفع ٨٠% من نجاح المشروع.

– يتكون فريقنا من محترفين مؤهلين بشكل استثنائي وذوي خبرة عالمية عالية، وجميعهم يستوفون المعايير الدولية في مجالات تخصصهم.

منطقة القيمة

من تكلفة المشروع ٥%
من التأثير على نجاحه ٨٠%

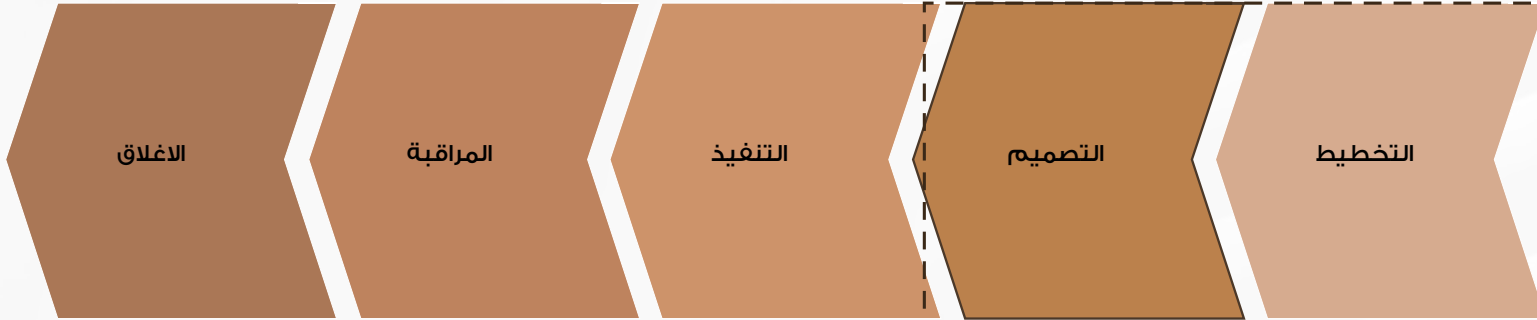

الهندسة القيمة	الدراسات القيمة والتكلفة
إدارة التكاليف	
إدارة العطاءات	الخدمات القانونية والعقود
إدارة العقود	
إدارة المتطلبات	خدمات التصميم المتخصص
إدارة النزاعات	
التصميم بنمذجة معلومات المباني	خدمات إدارة المشاريع
التصميم المستدام	
التصميم الداخلي	
حساب الكميات	
إدارة الجدولة الزمني	
إدارة المخاطر	

المقاول والمشرف	منطقة القيمة	لماذا نحن VIG
-----------------	--------------	---------------

٩٥% من القيمة الكلية للمشروع	٥% من القيمة الكلية للمشروع	التكلفة الكلية للمشروع
٢٠% من التأثير الكلي	٨٠% من التأثير الكلي	التأثير الكلي

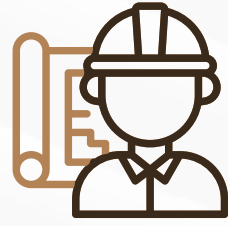

مهندس
متخصص +25



مهندس
استشاري +14



مستشار +16

فريقنا

لدينا فريق من الخبراء ذوي المعرفة المتعمقة والشهادات الدولية في كل جانب من جوانب أعمالنا.



الهيكل التنظيمي

فاليو انترناشونال جروب

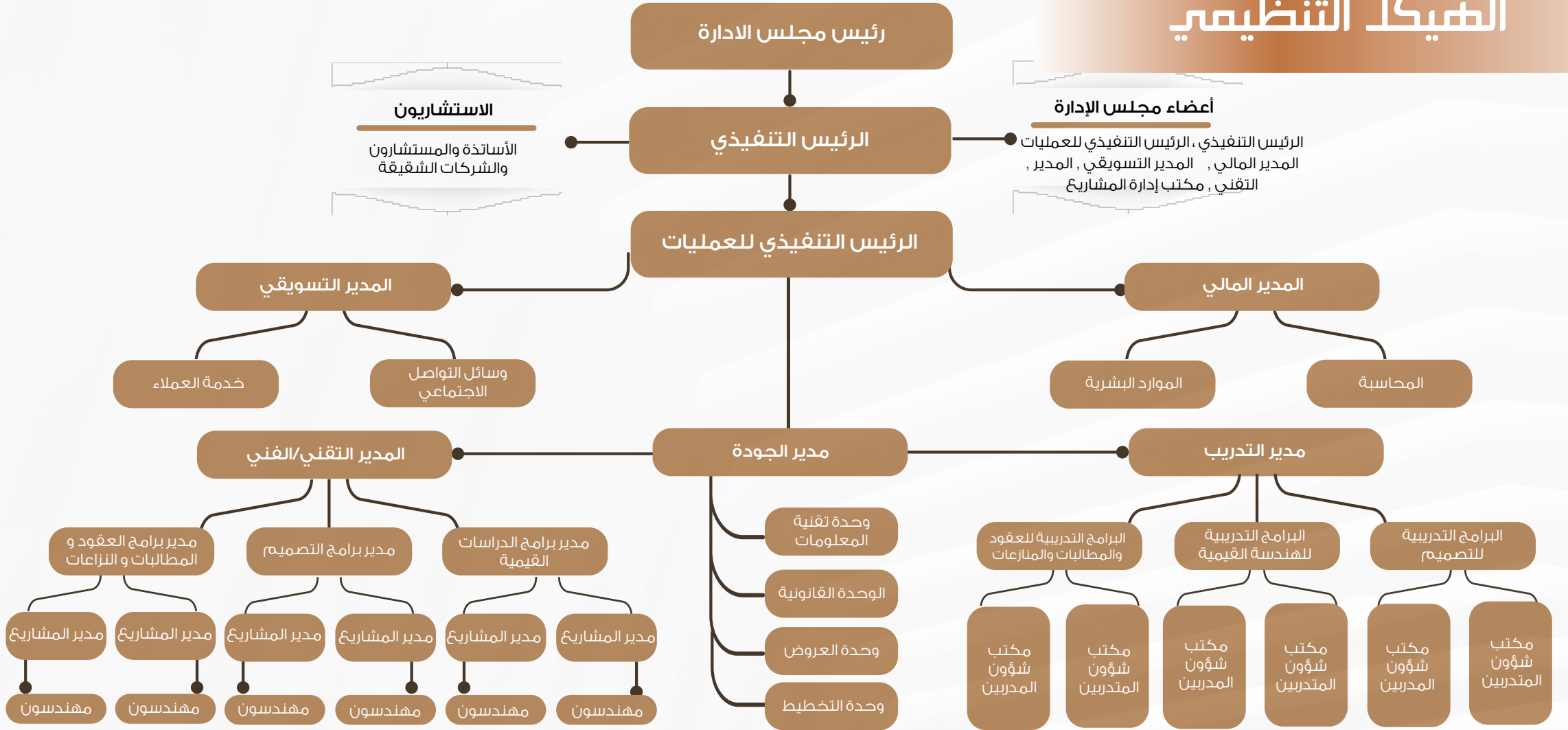

رسالة رئيس مجلس الإدارة

نحن ملتزمون بتقديم مزيج فريد من الإبداع والتفوق الفني والجودة الاستثنائية في كل جوانب عملنا. نبدأ من التصميم المتخصص والحلول المستدامة إلى التصميم الداخلي وإدارة العطاءات والهندسة القيمة، ونواصل حتى حلول النزاعات والتحكيم وإشراك الخبراء والإدارة المتكاملة للعقود والمطالبات والنزاعات، مع ضمان الجودة وإدارة المخاطر باستخدام أحدث التقنيات والممارسات المعترف بها عالمياً.

رؤيتنا هي أن نكون في مقدمة الشركات الرائدة في الشرق الأوسط التي تقدم حلولاً هندسية شاملة تضمن نجاح وجودة كل مشروع. بفضل التزامنا العميق بالدقة والاحترافية، نحرص على خدمة عملائنا بأعلى معايير النزاهة والشفافية. نعمل بكل جهدنا على كسب رضا وثقة عملائنا من خلال تقديم قيمة وجودة تتجاوز باستمرار توقعاتهم ومعايير الصناعة.



الاستشاري المهندس / حسن محمد صديق

- رئيس مجلس الإدارة ومدير عام فاليو انترناشونال جروب
- أكثر من ٤٠ سنة خبرة في الخليج ١٩٨٠م
- ماجستير في التصميم الإنشائي (جامعة القاهرة) ١٩٧٦
- بكالوريوس العلوم، دكتوراه في الهندسة المدنية (جامعة الخرطوم) ١٩٦٩

أ



دراسة القيمة والتكلفة

- أ- الهندسة القيمة
- أ- إدارة التكلفة
- أ- إدارة المناقصات

ب



إدارة الثلاثيات
(العقود, المطالبات, النزاعات)

- ب- إدارة العقود
- ب- إدارة المطالبات
- ب- إدارة النزاعات

ج

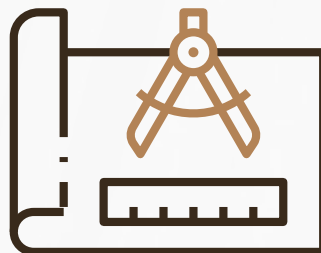

تصميم متخصص

- ج- ١ التصميم باستخدام نمذجة معلومات البناء (BIM)
- ج- ٢ الاستدامة
- ج- ٣ التصميم الداخلي

د

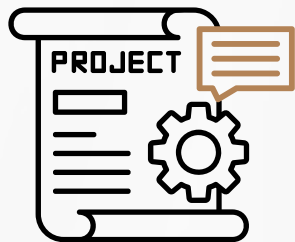

استشارة إدارة المشاريع

- د- ١ حساب الكميات
- د- ٢ إدارة الجداول الزمنية
- د- ٣ إدارة المخاطر

فاليو انترناشيونال جروب هي مزود رائد لخدمات إدارة المشاريع الشاملة. تمتد خبراتنا عبر دورة حياة المشروع بالكامل، من التصميم والتخطيط إلى التنفيذ والمراقبة والإغلاق.

تشمل خدماتنا الرئيسية:

أ- دراسات القيمة والتكلفة: حلول فعالة من حيث التكلفة دون المساس بالجودة.

أ-١ **حساب الكميات:** تحديد الفرص لتوفير التكاليف مع الحفاظ على أهداف المشروع.

أ-٢ **إدارة التكلفة:** السيطرة الفعالة على ميزانيات المشاريع.

أ-٣ **إدارة المناقصات:** القياس الدقيق وتقييم عناصر المشروع.

ب- إدارة ثلاثينيات المشروع: الإشراف الشامل على تنفيذ المشاريع.

ب-١ **إدارة العقود:** الإشراف على الاتفاقيات، وضمان الامتثال، وتخفيف المخاطر، وإدارة النزاعات بشكل فعال.

ب-٢ **إدارة المطالبات:** تحديد وتقييم وتوثيق وحل النزاعات المتعلقة بالالتزامات التعاقدية.

ب-٣ **إدارة النزاعات:** حل النزاعات باستخدام طرق متنوعة، غالباً بمساعدة وسيط محايد.

ج- التصاميم المتخصصة: حلول مخصصة لتلبية متطلبات المشاريع الفريدة.

ج-١ **التصميم باستخدام نمذجة معلومات البناء (BIM):** الاستفادة من تقنيات BIM لتحقيق تصميم فعال ودقيق.

ج-٢ **الاستدامة:** إدماج ممارسات صديقة للبيئة في كل مشروع.

ج-٣ **التصميم الداخلي:** عمليات تصميم تكرارية تضمن تحقيق النتائج المثلى.

د- استشارات إدارة المشاريع: الإشراف الشامل على تنفيذ المشاريع.

د-١ **حساب الكميات:** اعداد جداول وحصص كميات الأعمال.

د-٢ **إدارة الجداول الزمنية:** تحقيق كفاءة في جداول المشاريع.

د-٣ **إدارة المخاطر:** تحديد المخاطر المحتملة والتخفيف منها.



خدماتنا أ- الدراسات القيمة و التكلفة

أ-٣



أ-٣ ادارة الكميات

أ-٢



أ-٢ ادارة التكاليف

أ-١



أ-١ الهندسة القيمة

أ-1 الهندسة القيمة:

دراسة الهندسة القيمة هي عملية منهجية لتقييم مفهوم المشروع وتصميمه بواسطة فريق متعدد التخصصات من الأفراد غير المشاركين بشكل مباشر في المشروع. في مجال البناء، تعد هندسة القيمة طريقة يمكن لفريق المشروع الخاص بك استخدامها لتحسين قيمة مشروعك من خلال فحص وظيفة كل عنصر والتكلفة المرتبطة به. نحن في فاليو انترناشيونال قروب لدينا مهندسين المعتمد من منظمة دولية رائدة مكرسة لتطوير وتعزيز منهجية القيمة للمساعدة في تحقيق أفضل دراسات القيمة لكل مشروع.



تتبع خطة عمل هندسة القيمة خمس خطوات رئيسية:

1-مرحلة المعلومات.

2-مرحلة المضاربة (الإبداعية).

3-مرحلة التقييم (التحليل).

4-مرحلة التطوير (مقترحات إدارة القيمة)

5-مرحلة العرض (التقرير/العرض الشفهي).





أ- ٢ إدارة التكاليف:

- تحليل تكلفة البناء هو تحليل تقوم به شركات الإنشاءات و المهندسين لتحديد بدقة أين تستخدم الشركة أو المشروع أموالها ومواردها أو "تنفقها" – وما إذا كان يتم إنفاق هذه الأموال بشكل جيد أم لا.
- نحن في فاليو انترناشيونال جروب نقوم بإعداد دراسة تكلفة المشروع مع الإشارة إلى كشف الكميات لحساب تكلفة الكميات والمواصفات المحددة لكل مادة وأعمال العمالة بدقة.
- تخطيط التكلفة وإدارتها هو طريقة للتحكم في تكلفة المشروع ضمن مبلغ محدد مسبقاً يصل إلى مرحلة المناقصة. يقدم تخطيط التكلفة النصيحة للعميل عن تكلفة المشروع. بالإضافة إلى ذلك، سيقدم تخطيط التكلفة المشورة بشأن الوقت الذي ستحدث فيه النفقات المتوقعة على الأرجح



أ-٣ ادارة الكميات:

- جداول الكميات هي وثيقة تستخدم في المناقصات في صناعة البناء والتشييد حيث يتم تفصيل المواد والأجزاء والعمالة. كما أنه يعرض تفاصيل شروط وأحكام عقد البناء أو الإصلاح ويفصل جميع الأعمال لتمكين المقاول من تسعير العمل الذي يقدمه عطاءاته.
- يتم إعداد مستند حصر الكميات للسماح بتقدير كمية أعمال البناء وتكاليفها، وقد يتم إعدادها خلال عدة مراحل في المشروع لجميع الأعمال أو عينة من الأعمال.
- سيقوم مساح الكميات في فاليو انترناشونال جروب بتقدير كميات المواد والعمالة اللازمة لمشروع البناء وفقاً للمعايير الدولية واللوائح المحلية للسماح للمقاولين بتقدير تكلفة المشروع.

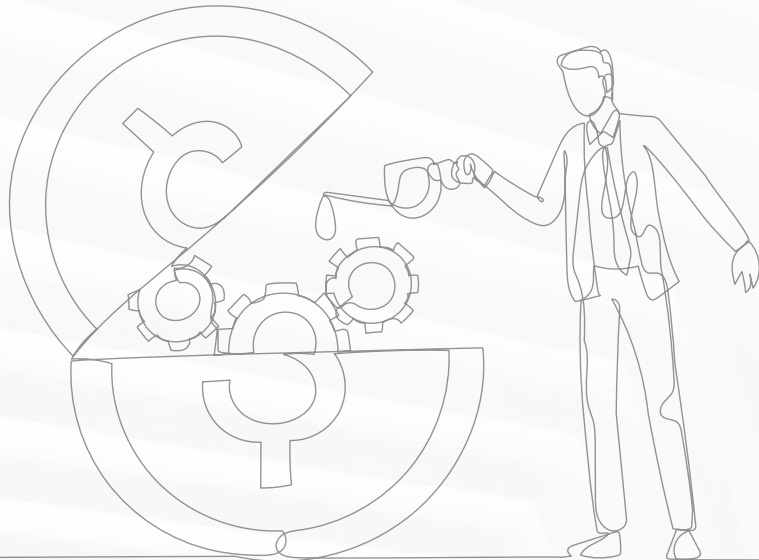

خدماتنا ب- إدارة الثلاثيات (العقود, المطالبات, النزاعات)

ب-٣



ب-٣ إدارة النزاعات

ب-٢



ب-٢ إدارة المطالبات

ب-١



ب-١ إدارة العقود

ب-1 إدارة العقود:

العقد هو وثيقة ملزمة قانوناً تحدد وتحكم حقوق وواجبات طرفين أو أكثر في الاتفاقية. فريقنا من المهندسين ذوي الخبرة والمهنيين القانونيين المتخصص في صياغة ومراجعة العقود والتفاوض بشأن العقود ذات التعقيد المتفاوت. نحن نضمن أن كل عقد يتوافق مع أهداف عملائنا مع تخفيف المخاطر المحتملة. يقوم خبراءنا بإجراء عمليات تدقيق شاملة لتقييم الالتزام بالعقود وتحديد المجالات المحتملة لعدم الامتثال. من خلال المراجعات والتحليلات الشاملة، نساعد العملاء على تقليل التعارض القانوني ومنع النزاعات ودعم الالتزامات التعاقدية بشكل فعال.

أحد العقود التي نقدمها:

إن نموذج عقود الفيديك، والذي ربما يكون الأكثر استخداماً على نطاق واسع في الممارسة الدولية لجميع أنواع عقود البناء، سواء كانت الأعمال المدنية أو أعمال البنية التحتية، يوفر إطاراً محدداً وارتباطات محددة بين واقع الموقع والإطار القانوني الذي تتم فيه الأعمال.



ب- ٢ إدارة المطالبات:

تدير فاليو انترناشونال جروب مطالبات البناء من خلال عملية المراقبة والتقارير المرورية والتواصل مع أصحاب المصلحة. تقييم صحة المطالبة وقيمتها المحتملة، مع الأخذ في الاعتبار شروط العقد وسجلات المشروع والسوابق القانونية. عندما تنشأ نزاعات، يمكن لمستشار مطالبات البناء المساعدة في التفاوض على التسويات وحل المشكلات بسرعة وكفاءة، مما يقلل من التأثير على المشروع.



أنواع مطالبات البناء هي: ١. مطالبات التأخير.

٣. مطالبات أخطاء التصميم.

٥. نزاعات الدفعيات.

٧. مطالبات الضمان.

٩. مطالبات أضرار التأخيرات.

٢. مطالبات تجاوز التكلفة.

٤. مطالبات التغييرات في نطاق العمل.

٦. مطالبات جودة العمل.

٨. مطالبات الإنهاء والتصفية.

١٠. مطالبات ضمان الأداء.

الفوائد:

• تخفيف المخاطر القانونية والمخاطر المتعلقة بالسمعة: تساعد الإدارة الفعالة للمطالبات على التخفيف من المخاطر القانونية والمخاطر المتعلقة بالسمعة المرتبطة بمشاريع البناء. ومن خلال معالجة المطالبات وحلها على الفور، يمكن منع المعارك القانونية الطويلة وحماية سمعتهم.

• تقليل الخسارة المالية.

• تبسيط عملية المطالبات.

• التركيز على العمليات الأساسية.

• يقلل من تأخير المشروع.

• تجنب التقاضي المكلف.



ب- ٣ إدارة النزاعات:

فض المنازعات

يغطي مصطلح "الحل البديل للنزاعات ADR" عدة طرق مختلفة لإدارة النزاع. تتضمن العديد من أساليب الحل البديل للنزاعات طرفاً ثالثاً محايداً لمساعدة المتنازعين على التوصل إلى تسوية يمكنهم الموافقة عليها. تمنح بعض أساليب الطرف الثالث القدرة على اتخاذ قرار ملزم بشأن القضايا. تشمل الأساليب التالية:

- التفاوض
- الوساطة
- التوفيق
- مجلس A.D.R.

مزايا الحل البديل للنزاعات :

بشكل عام، تكون إجراءات حل النزاعات البديلة أكثر تعاونية وأقل تنافسية من التقاضي القضائي ولا تتطلب بالضرورة وجود محامين. تم تصميم طرق هذه العملية لعدم التصعيد بين الأطراف المتنازعة، ويمكن أن تكون حل جيد لإدارة تحسين العلاقة بينهما، بدلاً من تفاقمها.

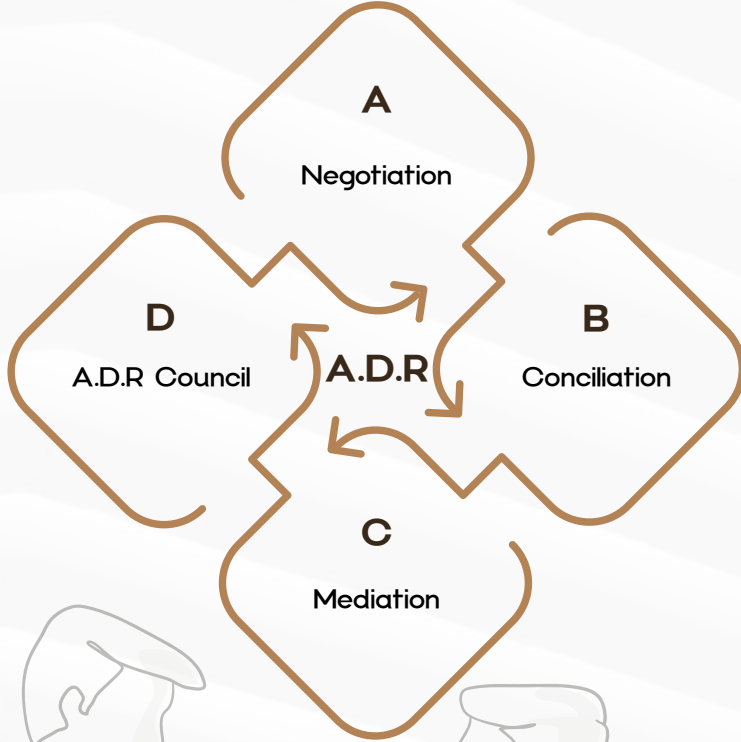

خدماتنا ج- تصميم متخصص

ج-١

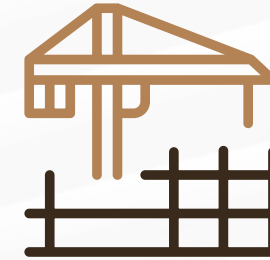

ج-١ التصميم باستخدام نمذجة
معلومات البناء (BIM)

ج-٢

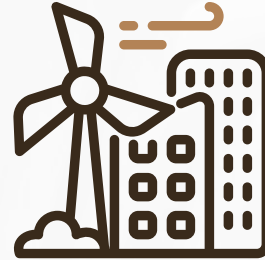

ج-٢ الاستدامة

ج-٣

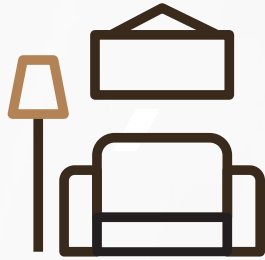

ج-٣ التصميم الداخلي

ج-١ نمذجة معلومات المباني:

- نمذجة معلومات المباني هي عملية إنشاء وإدارة المعلومات بناءً على نموذج ثلاثي الأبعاد ذكي لمشروع إنشائي طوال دورة حياته. يوفر هذا النهج للمهندسين المعماريين والهندسيين الإنشائيين نظرة ثاقبة للتخطيط والتصميم والإنشاء والتشغيل بشكل فعال.
- تقدم شركتنا خدمات عالية الجودة في مجال نمذجة معلومات المباني كإحدى الشركات المتخصصة في نمذجة معلومات المباني
- تعتبر فاليو انترناشونال جروب واحدة من مقدمي خدمات BIM وإدارة مشاريع BIM في جميع جوانبها بما في ذلك (الأنظمة الميكانيكية والكهربائية والصحية)، BIM للتصاميم الداخليه، BIM البنية التحتية، BIM المناظر الطبيعية، و للهندسة المعمارية، وخدمات تحويل المسح إلى نمذجة BIM، بما في ذلك BIM ثلاثي الأبعاد (التخطيط الزمني)، BIM 5D (التكاليف)، BIM 6D (الصيانة)، وBIM 7D (التشغيل) في صناعة البناء والتشييد.

الفوائد:

١. زيادة التعاون والتنسيق
٢. النمذجة الغنية بالبيانات
٣. تقليل وقت البناء والتكلفة
٤. تحسين الجودة والسلامة
٥. تعزيز الاستدامة
٦. تحسين إدارة المرافق

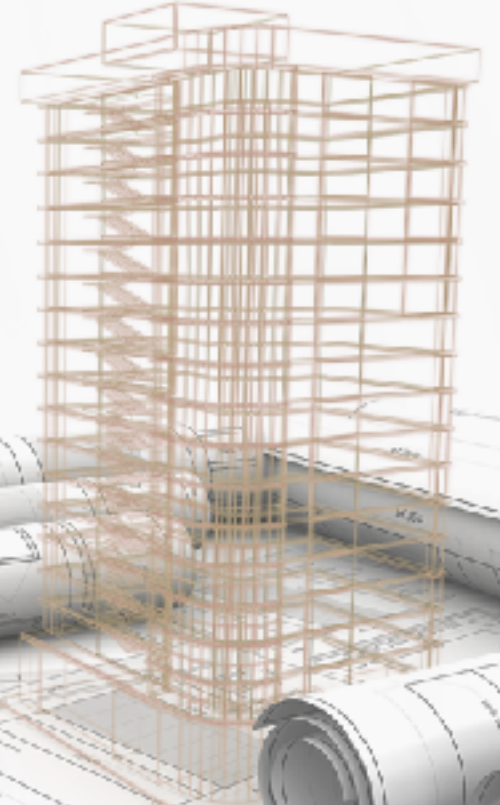



ج-٢ الاستدامة:

نحن في شركة فاليو انترناشونال جروب نصمم مباني خضراء مستدامة بالتعاون مع مهندسينا المعتمدين من نظام لييد مع الالتزام بأهداف المباني الخضراء التالية:

- تقييم دورة الحياة: تقييم الأثر البيئية للمبنى طوال دورة حياته
- كفاءة تصميم الموقع والهيكلي: اختيار الموقع الأمثل للمبنى وتصميم هيكل فعال
- كفاءة الطاقة: تقليل استهلاك الطاقة في المبنى
- كفاءة المياه: تقليل استهلاك المياه من خلال استخدام أنظمة مياه فعالة.
- كفاءة المواد: استخدام مواد بناء صديقة للبيئة وقابلة لإعادة التدوير.
- تحسين جودة البيئة الداخلية: خلق بيئة داخلية صحية وأمنة ومريحة.
- تحسين عمليات التشغيل والصيانة: تبسيط العمليات وتقليل التكاليف.
- تقليل النفايات: تقليل كمية النفايات الناتجة عن البناء والتشغيل.
- إنشاء مباني مستدامة ووفقاً لمتطلبات المباني الخضراء والمعايير الدولية

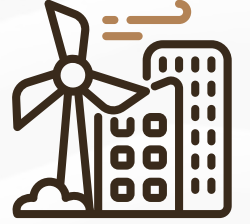

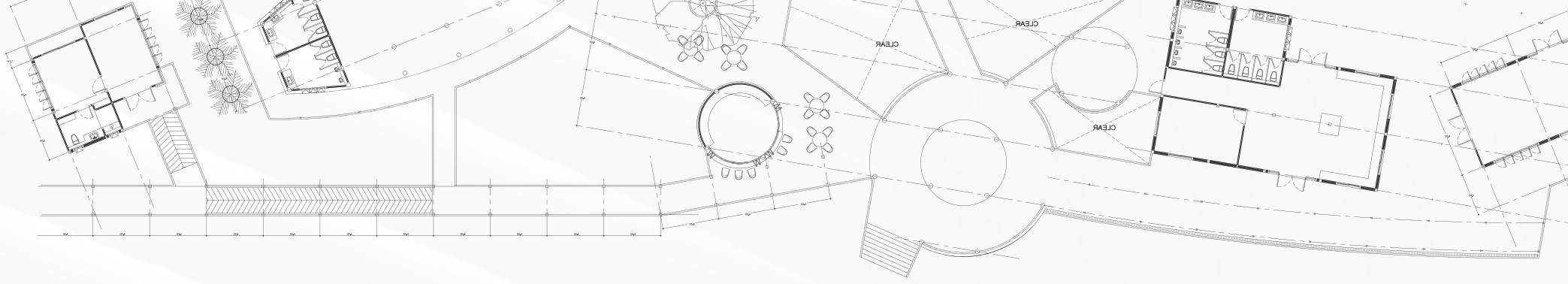

ج-٣ التصميم الداخلي:

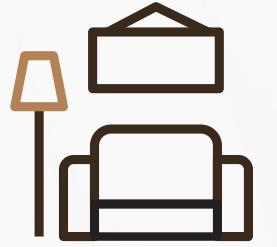

١- وحدة التصميم المعماري

يعتبر التصميم المعماري اللبنة الأساسية في تجسيد وتمثيل حلم وتفكير وخيال العميل، حيث يجمع بين متطلبات العميل ومبادئ ومعايير التصميم وروح الإبداع، لخلق المفهوم الذي يعد المرحلة الأهم في حياة المشروع، حيث تتبعه جميع المراحل الأخرى وحياة مستخدمي المبنى .

٢- وحدة التصميم الداخلي

هو علم وفن يستوعب ويفهم احتياجات وسلوك الناس لتوفير مناطق وظيفية وعملية للمساحات التي يخلقها المهندس المعماري، في حين أن الديكور هو تأثيث وتجميل المكان بعناصر مبتكرة وجمالية. من خلال التصميم الداخلي والديكور، نسعى لتقديم خدماتنا وفق نهج علمي قادر على حل المشكلات الوظيفية للمكان وتطوير وتشكيل المساحات بأشكال إبداعية وجميلة.

٣- وحدة تصميم المسطحات الخضراء

هو فن تنظيم وتخطيط المساحات الخارجية بطريقة تكمل المباني وتعكس الجمال على المنشأة والمرافق المجاورة لها. يتضمن التصميم والتنسيق العام للموقع: تصميم الحدائق والارتدادات من حيث شكل ومواقع أحواض الزراعة وأنواع النباتات.

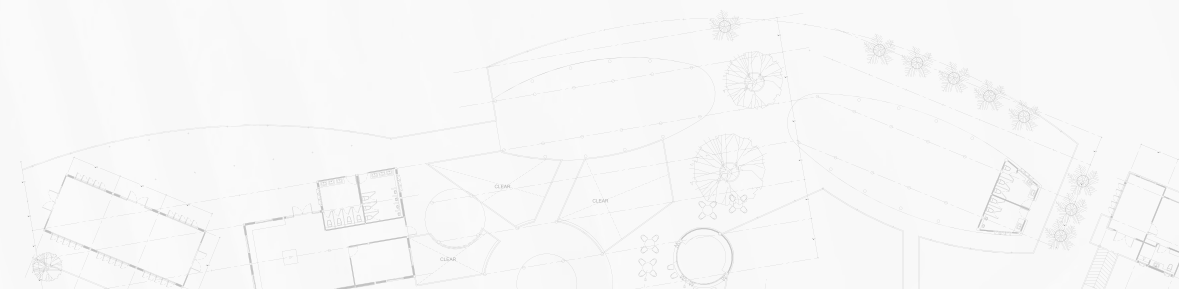

خدماتنا - استشارات إدارة المشاريع

د-٣

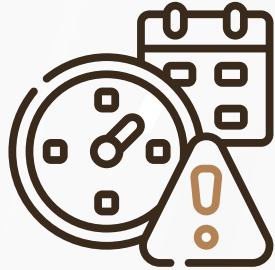

د-٣ إدارة المخاطر

د-٢

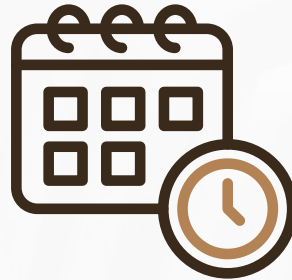

د-٢ إدارة الجداول الزمنية

د-١

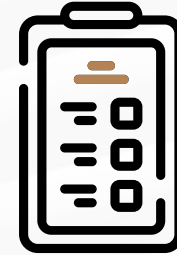

د-١ حساب الكميات

د-1 حساب الكميات:

مستند حصر الكميات هو وثيقة تُستخدم في المناقصات في صناعة البناء، حيث يتم إدراج المواد والأعمال بشكل مفصل. كما يتضمن شروط وأحكام عقد البناء ويُفصل جميع الأعمال لتمكين المقاول من تقدير تكلفة العمل الذي يتقدم بعرضه له. يتم إعداد وثيقة حصر الكميات لتمكين تحديد كميات وتكلفة أعمال البناء وقد يتم إعدادها خلال عدة مراحل من المشروع لجميع الأعمال أو عينة من الأعمال. حاسب الكميات المعتمد دولياً سيقوم بتقدير كميات المواد والعمالة اللازمة لمشروع البناء وفقاً للمعايير الدولية واللوائح المحلية في الخليج، مما يتيح للمقاولين تقدير تكلفة المشروع.



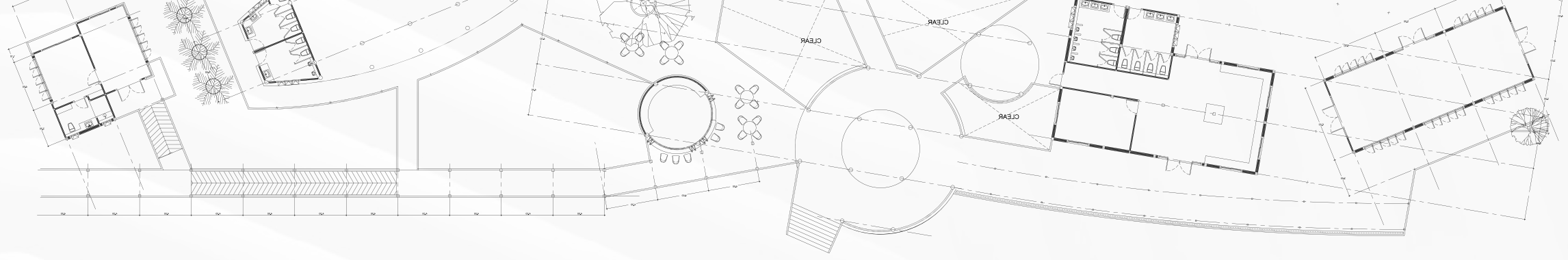

د- إدارة الجداول الزمنية:

- جدول إدارة المشروع هو تقويم أو مخطط زمني يستخدمه مديرو المشاريع لتتبع المهام والمواعيد النهائية. يقوم المديرون بجدولة تواريخ البدء والانتهاج للمهام الفردية ضمن الجدول الزمني للمشروع للتأكد من أن المشروع بأكمله يتقدم بسرعة مناسبة
- نحن في **فاليو انترناشونال جروب** لدينا فريق من المخططين لتحديد جميع الوظائف المطلوبة لإكمال المشروع.



نقوم بتقسيم الأعمال الكبيرة إلى أنشطة صغيرة. لتحديد التبعية بين الأنشطة المختلفة. نحدد المدة الزمنية الأكثر احتمالاً لإكمال الأنشطة المطلوبة.



د-٣ إدارة المخاطر:

- تتمثل مكونات إطار إدارة المخاطر في فاليو انترناشيونال جروب في تحديد المخاطر؛ قياس المخاطر وتقييمها؛ تخفيف المخاطر؛ الإبلاغ عن المخاطر ومراقبتها؛ وحوكمة المخاطر.
- إدارة مخاطر البناء ليست مجرد إجراء احترازي ولكنها عنصر أساسي لإدارة المشروع الذي يضمن تسليم المشاريع في الوقت المحدد، وفي حدود الميزانية، ومعايير الجودة المطلوبة.



الفوائد :

الإدارة الفعالة للمخاطر في البناء يمكن أن تؤدي إلى:

- تعزيز السلامة في الموقع.
- حماية صحة وسلامة العمال وعامة الناس.
- منع التأخير والنزاعات المكلفة.
- حماية الاستثمار المالي لأصحاب المصلحة.
- يساعد تخطيط إدارة المخاطر في تحديد وتخفيف المخاطر التي قد تؤثر سلباً على المشاريع.



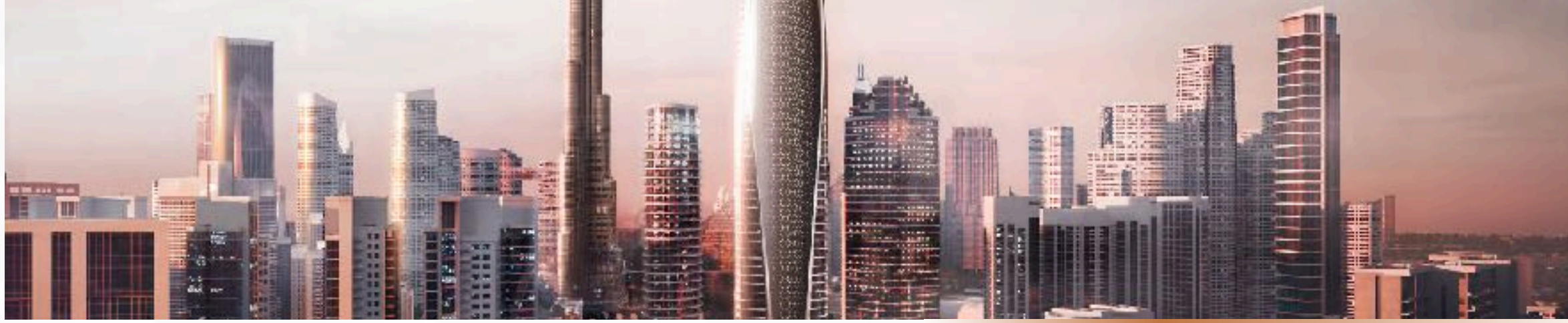

خدمات التدريب

قاليو انترناشيونال جروب تقدم خدمات التدريب في مجموعة متنوعة من البرامج الهندسية المصممة لتعزيز مهارات ومعرفة المهندسين وطلاب الهندسة. إليك بعض الجوانب الرئيسية التي تغطيها برامجنا:

١- برامج احترافية: تتضمن منصة التدريب في قاليو انترناشيونال جروب دورات شاملة تغطي تخصصات هندسية متنوعة. غالباً ما تمتد البرامج على مدار فصل دراسي واحد، مما يوفر حوالي ٤٥ ساعة من التعليم والممارسة.

٢- دورات قصيرة محددة: هذه دورات قصيرة عالية الجودة تهدف إلى تحسين مهارات محددة في الهندسة. وهي مناسبة للمهنيين العاملين في الصناعة والوكالات الحكومية والجامعات ومعاهد البحث.

٣- الشهادات الدولية والاعتماد: تقدم منصة التدريب في قاليو انترناشيونال جروب دورات تحضيرية لمختلف الشهادات الدولية والامتحانات، مما يضمن أن المشاركين يستوفون المعايير الدولية بحصولهم على شهادات من نقابات هندسية معترف بها وتوفير شهادات معتمدة.

٤ خدمات الشركات: تتوفر برامج تدريب مصممة خصيصاً وخدمات دراسات متخصصة لتلبية الاحتياجات المحددة للشركات

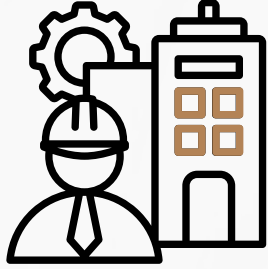

المكاتب والشركات الهندسية



المطورون العقاريون



المستثمرون



المقاولون

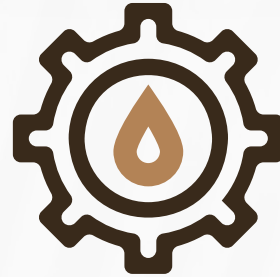

شركات البترول والغاز



المحاكم

عملائنا



مقاولون



PETRONAS



SUDAPET Co. Ltd



PETRODAR Co. Ltd



Nile Petroleum Co. Ltd



قطاعات البترول



جهات حكومية



مطورون عقاريون





مشاريع سابقة

القطاع السكني



١٧ مشروع

القطاع التجاري



٥ مشاريع

القطاع البترولي

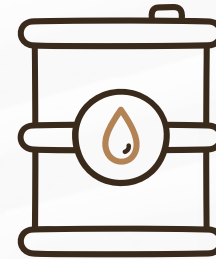

٢ مشروع

قطاع الاستدامة

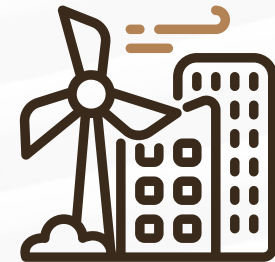

٣ مشاريع



قضايا سابقة

التحكيم



٧ قضايا

حل النزاعات



١٢ قضية

مشاركة الخبراء

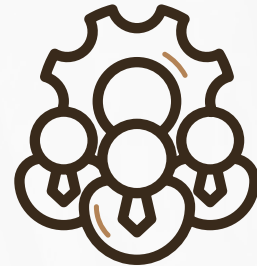

٨ قضايا

عقود هندسية



٣٥ عقد



اعتماداتنا

٥٠



الاعتمادات الإقليمية

جمعية المهندسين
السودانية



المركز السوداني للتوفيق
والتحكيم



كلية الحقوق – جامعة بحري



اتحاد المهندسين العرب



المركز العربي للتحكيم



المركز المغربي للوساطة
والتحكيم



جمعية المهندسين



مركز أبوظبي للتوفيق
والتحكيم التجاري



مركز دبي للتحكيم الدولي



الهيئة السعودية
للمهندسين



المركز السعودي للتحكيم
التجاري



مركز التحكيم التجاري
الخليجي



الاعتمادات العالمية

بريطانيا		أمريكا	
أكسلوس أفضل الممارسات العالمية AXELOS GLOBAL BEST PRACTICE		جمعية المهندسين القيمين الأمريكيين الدولية Save International SAVE Adding Value. Enhancing Ideas.	
المحكمة الدولية لتسوية المنازعات (INCODIR)		معهد إدارة المشاريع Project Management Institute	
المعهد المعتمد للمحكمين (CIArb)		مجلس المباني الخضراء الأمريكي U.S. GREEN BUILDING COUNCIL LEED USGBC	
كلية إكويتي في لندن (EC)		المعهد الأمريكي للتحكيم التجاري الدولي (AIFICA)	
جمعية مكاتب إدارة المشاريع العالمية AGPMO Building PMO's Success		جمعية التحكيم الأمريكية (AIAE)	
الاتحاد الدولي للمهندسين الاستشاريين (FIDIC)		شركة فحوصات الموارد الكندية المحدود RICI	كندا 



مواقعنا

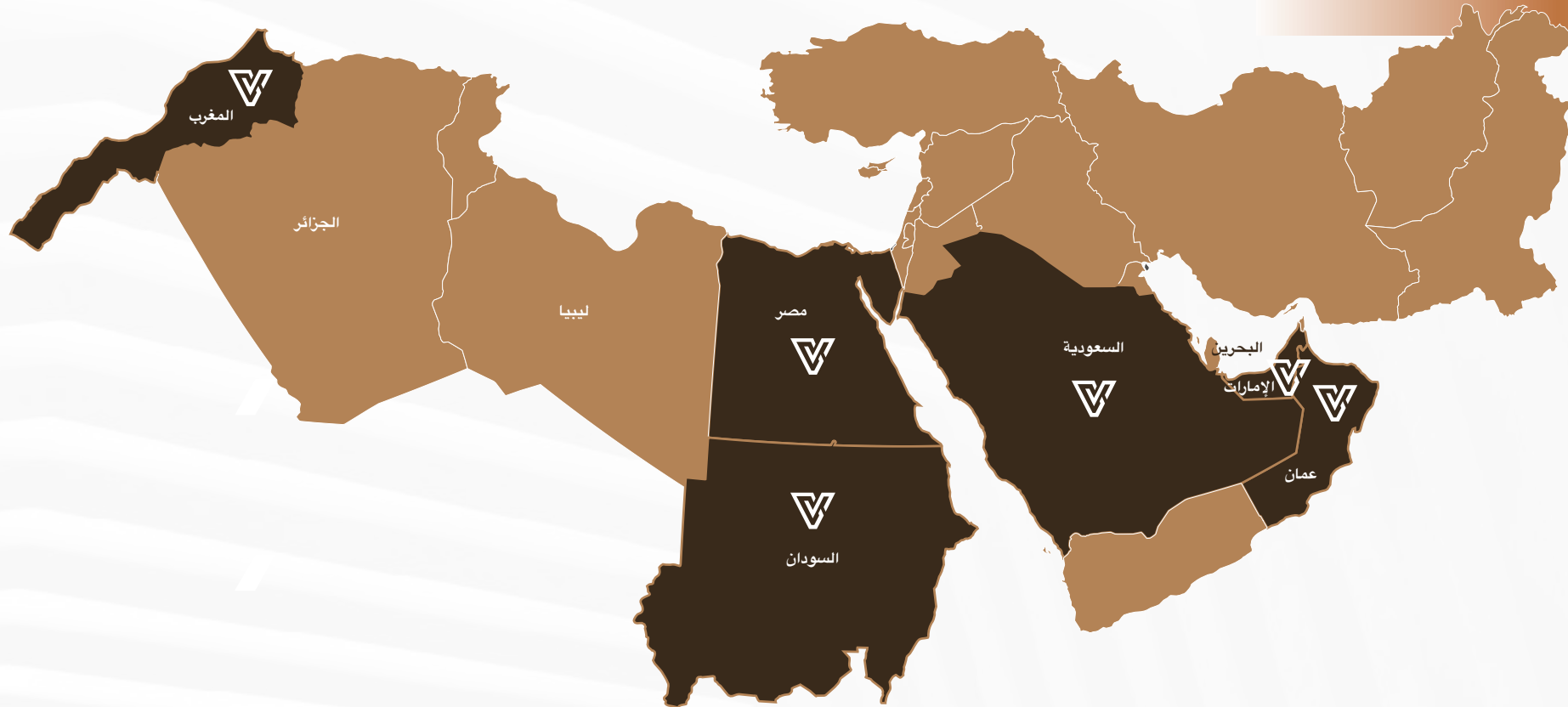



المقر الرئيسي

موبايل: +971 544483358

واتس آب: +971 544483358

الإمارات العربية المتحدة - دبي
IFZA Business Park - DP No 39274 -001

الويبسايت: www.valueintgroup.com
الايمل: Info@valueintgroup.com

<https://www.linkedin.com/company/value-international-consultants-co/>

Value International Group. for Engineering
Consultancy, Training & Arbitration

<https://www.X.com/@valueintgroup>



تواصل معنا:

الفروع

موبايل: +249 900006103

واتس آب: +249 900006130

جمهورية السودان - الخرطوم - حي المعمورة * شارع بشير
النفيدي - مربع ٦٤ - مبنى رقم ٢٠٢ - الطابق الاول

موبايل: +20 1128939481

واتس آب: +20 1128939481

١٧ ش دمشق، المهندسين، القاهرة، مصر

موبايل: +966 553557567

واتس آب: +966 553557567

موبايل: +968 71970740

واتس آب: +968 71970740

موبايل: +212 697737268

واتس آب: +212 606857405

موبايل: +973 3961 9718

واتس آب: +973 3961 9718



السودان



مصر



السعودية



عمان



المغرب



البحرين



كن ذا قيمة ولا تكن موجوداً فقط